

Typ 126.04

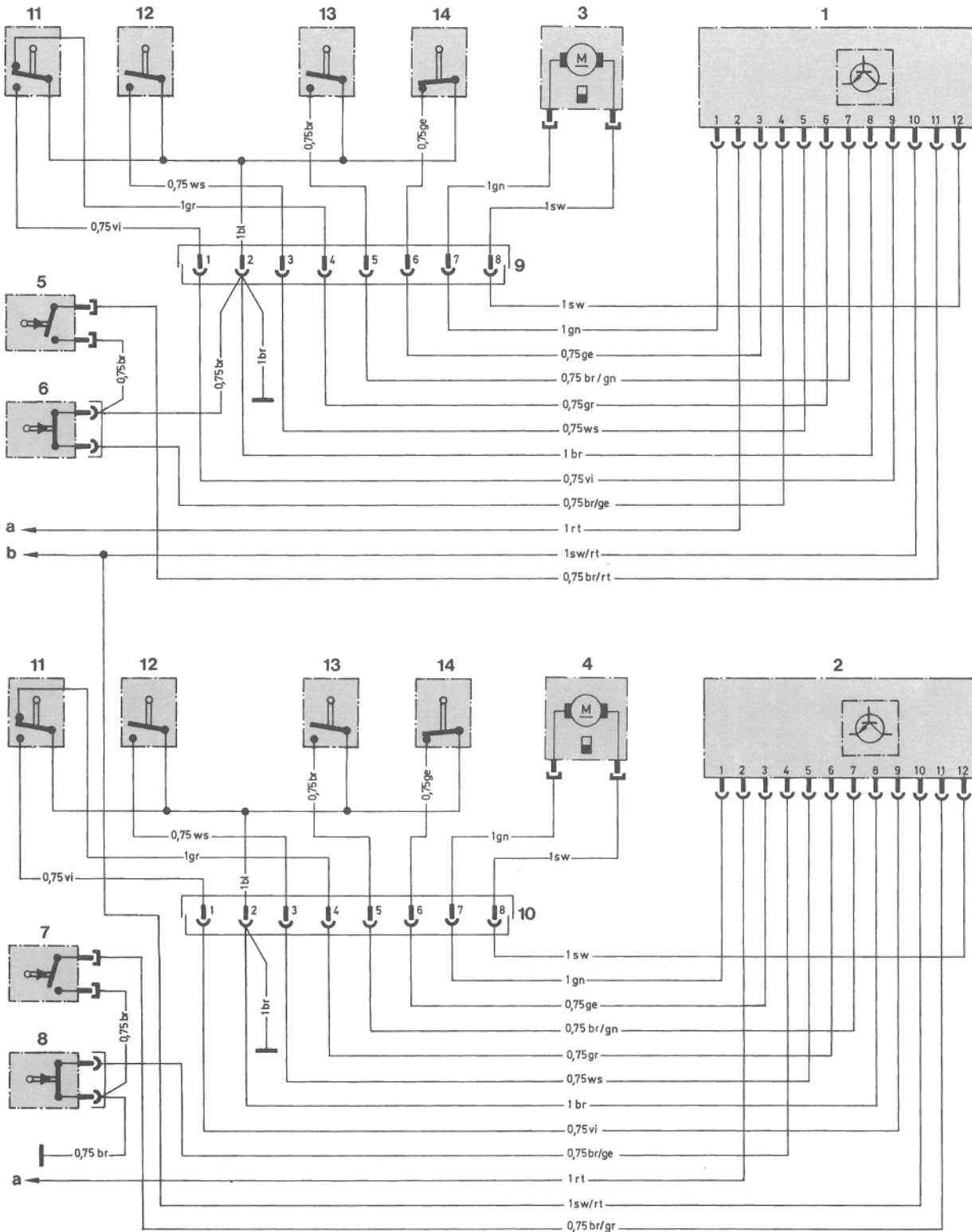

1822-10238 / 1

- 1 Elektronik Gurtbringer, links
- 2 Elektronik Gurtbringer, rechts
- 3 Motor Gurtbringer, links
- 4 Motor Gurtbringer, rechts
- 5 Türkontaktschalter, links
- 6 Schalter Gurtschloß, links
- 7 Türkontaktschalter, rechts
- 8 Schalter Gurtschloß, rechts
- 9 Kupplung Gurtbringer, links

- 10 Kupplung Gurtbringer, rechts
- 11 Schalter Schubstange eingefahren
- 12 Schalter Schubstange ausgefahren
- 13 Schalter Kraftbegrenzung
- 14 Schalter Rücklauf 25 mm
- a Stecker Schlußlampenleitungssatz Nr. 1  
(Sicherung Klemme 30)
- b Stecker Schlußlampenleitungssatz  
Nr. 13 (Sicherung Klemme 15)